

AZƏRBAYCAN  
RESPUBLİKASININ  
DÖVLƏT  
STANDARTI

AZS ГОСТ  
12.4.095

İlkin nəşr  
2024

Əməyin mühafizəsi standartları sistemi.  
Özügedən kənd təsərrüfatı maşınları  
Vibrasiya və səs-küy xüsusiyyətlərinin təyin edilmə üsulları

Система стандартов безопасности труда.  
Машины сельскохозяйственные самоходные  
Методы определения вибрационных и шумовых  
характеристик

LAHİHƏ



Bu standart Azərbaycan Standartlaşdırma İnstitutunun icazəsi olmadan tam və ya hissə-hissə yenidən çap oluna, çoxaldıla və yayıla bilməz

Elçin İsaqzadə küç., 7-ci köndələn

Qaynar xətt: +994125149603

Email: [office@azstand.gov.az](mailto:office@azstand.gov.az)

## MÜQƏDDİMƏ

1 Bu standart Azərbaycan Respublikası Dövlət Əmək Müfəttişliyinin sifarişi ilə “Azərbaycan Standartlaşdırma İnstitutu” PHŞ tərəfindən işlənib hazırlanıb və “Əmək sahəsində” standartlaşdırma üzrə Texniki Komitə (AZSTAND/TK 21) tərəfindən təqdim edilib.

2. “Azərbaycan Standartlaşdırma İnstitutu” PHŞ-nin “ \_\_\_\_ ” \_\_\_\_\_ 2024-cü il tarixli \_\_\_\_\_ sayılı Qərarı ilə təsdiq edilmişdir.

3 Qüvvəyə minmə tarixi “ \_\_\_\_ ” \_\_\_\_\_ 2024-cü il.

4. Bu standart beynəlxalq standart GOCT 12.4.095- 80 ilə eynidir (IDT).

This standart is identical (IDT) to the Interstate standard GOCT 12.4.095 - 80

5. İlk dəfə tətbiq edilir.

6. Dövlət standartında müəyyən edilən tələblərin beynəlxalq standartlara, norma, qayda və tövsiyələrə və digər dövlətlərin müvafiq mütərəqqi milli standartlarına, elm, texnika və texnologiyanın müasir nailiyyətlərinə əsaslanmasını müəyyən etmək üçün standartın ilkin yoxlama müddəti 2025-ci il, dövri yoxlama müddəti 1 ildir.

**Mündəricat**

1. Ümumi müddəlar .....	1
2. Vibrasiya xüsusiyyətlərinin təyin edilmə üsulu .....	1
3. Səs-küy xüsusiyyətlərinin təyin edilməsi üsulu .....	2
Əlavə 1 .....	5
Əlavə 2 .....	6
Əlavə 3 .....	9

LAHİHƏ

## AZƏRBAYCAN RESPUBLİKASININ DÖVLƏT STANDARTI

**Əməyin mühafizəsi standartları sistemi.**

**Özügedən kənd təsərrüfatı maşınları**

**Vibrasiya və səs-küy xüsusiyyətlərinin təyin edilmə üsulları** AZS ГОСТ  
12.4.095:2024

**Система стандартов безопасности труда.**

**Машины сельскохозяйственные самоходные**

**Методы определения вибрационных и шумовых характеристик**

Qüvvəyə minmə tarixi “\_\_\_” \_\_\_\_\_ 2024-cü il

## 1. Ümumi müddəalar

1.1 Ölçmələr aşağıdakı məqsədlə həyata keçirilir:

ГОСТ 12.1.003—83 ilə müəyyən edilmiş iş yerlərində səs-küy xüsusiyyətlərinin qiymətləndirilməsi;

ГОСТ 12.2.019—76 ilə müəyyən edilmiş iş yerlərində (oturacaqlarda, döşəmələrdə, iş meydançalarında və idarəetmə orqanlarında) vibrasiya xüsusiyyətlərinin qiymətləndirilməsi.

1.2 Ölçmələr texniki cəhətdən saz vəziyyətdə olan, qurulma və texniki baxış, işçi orqanların, təkərlərdə hava təzyiqinin, tırtıllı hərəkətverici tarımlığın, operator və köməkçi işçilərin oturacaq yerlərinin tənzimlənmə mərhələsindən keçmiş və istismar təlimatlarına uyğun təchiz edilmiş maşınlarda aparılır.

1.3. Təkərlər zədəli olmamalıdır. Protaktor naxışının yeyilməsi eyni ölçüdə olmalıdır və ilkin hündürlüyün 35%-dən çox olmamalıdır.

## 2. Vibrasiya xüsusiyyətlərinin təyin edilmə üsulu

2.1. Cihazlar

2.1.1. Vibrasiyanın ölçülməsi üçün cihazlar ГОСТ 12.4.012—83-ün tələblərinə uyğun olmalıdır.

2.1.2. Vibrasiya ölçən dəyişdiricinin kütləsi tədqiqata cəlb olunanın kütləsinin 5%-indən çox olmamalı, idarəetmə qurğularında vibrosürəti ölçərkən 50 q-dan və iş yerlərində vibrosürəti ölçərkən isə 100 q-dan çox olmamalıdır.

2.1.3. Vibrasiya ölçən dəyişdirici müəyyən növ vibrasiya ölçən cihazlar üçün standartlarda və texniki şərtlərdə göstərilmiş üsullarla ölçmə obyektinə bərkidilməlidir.

2.1.4. Dayaq elementli vibrasiya ölçən dəyişdiricinin məxsusi rəqslər tezliyi ölçüləcək vibrasiyanın maksimal tezliyindən ən azı 2 dəfə çox olmalıdır.

2.1.5. Ölçmə cihazlarının və bütün istiqamətin kalibrlənməsi xüsusi cihazlar üçün texniki sənədlərə uyğun olaraq aparılmalıdır.

2.2. Ölçmələrin aparılması

2.2.1. ГОСТ 13731—68 üzrə ölçmələrin aparılmasına dair ümumi tələblər.

2.2.2. Vibrasiya xüsusiyyətləri müəyyən iqlim zonasına xas olan əsas texnoloji prosesin maşın tərəfindən maksimum işçi sürətində yerinə yetirildikdə müəyyən edilir.

- 2.2.3. Maşının maksimum işçi sürətinə uyğun sürətlə, qoşulmuş işçi orqanlarla boş gedişlərində vibrasiya xüsusiyyətlərini müəyyən etmək yolveriləndir.
- 2.2.4. Sınaq şərtləri və vibrasiya parametrləri ölçülən maşınların sayı müəyyən növ maşınların sınaq üsulları üçün normativ-texniki sənədlərdə müəyyən edilməlidir.
- 2.2.5. Dempferləyici örtükləri olmayan oturacaqlarda, döşəmələrdə və meydançalarda vibrasiya ölçən dəyişdirici birbaşa oturacaqların, döşəmələrin və meydançaların səthinə bərkidilməlidir.
- 2.2.6. Dempferləyici örtükləri olan oturacaqlarda, döşəmələrdə və meydançalarda vibrosürətlənmələr ölçülərkən vibrasiya ölçən dəyişdirici diametri 200 mm və qalınlığı 4 mm olan metal diskin köməyi ilə onların səthinə quraşdırılır. Bundan başqa, oturacağın və meydançanın metal hissələri diskə birbaşa təmasda olmamalıdır.
- 2.2.7. İş yerlərində vibrasiya xüsusiyyətləri operator və köməkçi işçilərin iştirakı ilə ölçülür. Operatorun və hər bir köməkçi işçinin çəkisi  $70 \pm 10$  kq təşkil etməlidir.
- 2.2.8. İdarəetmə orqanlarında vibrasiya xüsusiyyətləri onlara texnoloji əməliyyatları yerinə yetirmək üçün tələb olunan qüvvələr tətbiq edildikdə ölçülməlidir.
- 2.2.9. Ölçmə nöqtələri operatorun və köməkçi işçilərin vibrasiya edən səthlə təmasda olduğu yerlərdə: oturacaqda, döşəmədə, meydançada, sükan çarxını və dəstəkləri tutma yerlərində yerləşdirilməlidir.
- 2.2.10. Vibrasiya xüsusiyyətləri x, y, z ortoqonal koordinat sisteminin oxları istiqamətində ölçülür: oturacaq, döşəmə və meydança üçün z oxu şaquli, x və y isə üfüqi oxlardır; sükan çarxı və idarəetmə dəstəkləri üçün x oxu tutma yerlərinin hündəsi oxu ilə üst-üstə düşür, z oxu isə x oxunun və qüvvənin tətbiqi istiqaməti ilə yaranmış müstəvidə yerləşir.
- 2.2.11. Vibrasiya ölçən dəyişdiricilərin oxları müəyyən edilmiş ölçmələrin istiqamətləri üzrə yönəldilməlidir.
- 2.2.12. Oturacaqda, döşəmədə və meydançada vibrasiya xüsusiyyətləri hər istiqamətdə bir dəfə ölçülür. Ölçmələr sınaq şərtlərinin əhəmiyyətli dərəcədə pozulması baş verdiyi halda təkrarlanmalıdır.
- 2.2.13. İdarəetmə orqanlarında vibrasiya xüsusiyyətləri hər bir istiqamətdə ən azı üç dəfə ölçülür. Hər hansı bir tezlik zolağında ölçmə nəticələri arasındakı fərq 3 dB-dən çox olarsa (və ya maksimum qiymət minimum qiymətdən 1,41 dəfə çox olarsa), ölçmələrin sayı iki dəfə artırılır.
- 2.3. Nəticələrin emalı və rəsmiləşdirilməsi
- 2.3.1. 2.2.12-ci bəndə uyğun olaraq, ölçmələrin emal nəticəsi standartlaşdırılmış tezlik zolaqlarında vibrasiya xüsusiyyətlərinin orta kvadratik qiymətlərinin arifmetik orta qiyməti hesab edilməlidir.
- 2.3.2. Alınmış nəticələr ГОСТ 12.2.019—76 ilə standartlaşdırılmış qiymətlərlə müqayisə edilərək dəyərləndirilir.
- 2.3.3. Ölçmələrin və qiymətləndirmələrin nəticələri məcburi Əlavə 1 şəklində protokolla rəsmiləşdirilir.

### **3. Səs-küy xüsusiyyətlərinin təyin edilməsi üsulu**

- 3.1. Cihazlar
- 3.1.1. Səs-küy xüsusiyyətlərini təyin etmək üçün СТ СЭВ 1351—78 üzrə 1-ci dərəcəli küyölçənlərdən və ГОСТ 17168—82 üzrə zolaq süzgəclərdən istifadə olunur.
- 3.1.2. Küləyin sürətini ölçmək üçün ГОСТ 6376—74 üzrə fincanlı anemometrədən istifadə olunur.
- 3.1.3. Mühərrikin dirsək valının sürətini ölçmək üçün ГОСТ 21339—82 üzrə taxometrədən istifadə olunur.

- 3.1.4. Ölçmə mikrofonu 5-10 m uzunluğunda kabelle kompleksləşdirilməlidir.
- 3.1.5. Ölçmə cihazlarının və bütün istiqamətin kalibrlənməsi xüsusi cihazlar üçün texniki sənədlərə uyğun olaraq aparılmalıdır.
- 3.2. Ölçmələrin aparılması
- 3.2.1. ГОСТ 23941—79 üzrə səs-küyün ölçülməsinə dair ümumi tələblər.
- 3.2.2. Sınağın aparıldığı yer sərt örtüyə malik olan, açıq, düz meydança olmalıdır, belə bir yer olmadıqda isə lazımı şəkildə döyüclənmiş qrunut örtüyə malik, səsuducu materiallardan (qar və ya ot) azad meydança olmalıdır.
- 3.2.3. Sınaq meydançasının ortasından 25 m radiusda yerüstü tikililər, meşə əkinləri, yamaclar və səsi əks etdirən digər obyektlər olmamalıdır.
- 3.2.4. Sınaq meydançası güclü maqnit və elektrostatik sahələrdən kənarında yerləşməlidir.
- 3.2.5. Rütubət, temperatur, atmosfer təzyiqi ölçü cihazlarının istismar təlimatında göstərilən hədlər daxilində olmalıdır. Küləyin sürəti 5 m/s-dən çox olduqda, həmçinin atmosfer yağıntıları və tufan zamanı ölçmələrin aparılmasına yol verilmir.
- 3.2.6. Ölçülmüş səs səviyyəsinin (səs təzyiqi səviyyəsinin) qiymətləri ilə müvafiq maneə səviyyələri (ətraf mənbələrdən gələn səs-küy, küləyin səs-küyü və s.) arasındakı fərq 10 dBA-dan (dB-dən) çox və ya ona bərabədirsə, o zaman maneələrin ölçmələrin nəticəsinə təsiri nəzərə alınmır. Əgər fərq 6—9 dBA (dB) təşkil edərsə, o zaman ölçülmüş səs səviyyəsinin qiymətindən 1 dBA (dB), fərq 4—5 dBA (dB) təşkil etdikdə isə 2 dBA (dB) çıxılmalıdır. Əgər fərq 4 dBA-ya (dB-yə) bərabədirsə və ya ondan azdırsa və ya maneələrin səs-küyü üçün ölçülmüş səs səviyyəsi zamanla çox enib-qalxırsa, ölçmələrin nəticəsi qiymətləndirilə bilməz.
- 3.2.7. Səs-küy xüsusiyyətlərini təyin edərkən kabinədəki iqlim qurğu ventilyatorları maksimum səmərəlilik rejiminə keçirilməli və hava ötürən sistemin tənzimləyici orqanları qurğunun daha səs-küylü işinə uyğun vəziyyətdə olmalıdır. Qapılar, pəncərələr və lüklər bağlı olmalıdır.
- 3.2.8. Səs-küy xüsusiyyətlərini təyin edərkən operatorun iş yerində onun və küyölçənin göstəricilərini qeyd edən alətçinin funksiyalarını eyni anda icra edən və ya yalnız operatorun funksiyalarını yerinə yetirən bir nəfər olmalıdır. Sonuncu halda alətçi küyölçənlə kabinədən kənarında olmalıdır.
- 3.2.9. Operator kabinəsi olmadıqda və köməkçi işçilərin iş yerlərində səs-küy xüsusiyyətlərini təyin edərkən alətçi mikrofondan ən azı 3 m məsafədə olmalıdır.
- 3.2.10. Səs-küy xüsusiyyətləri mühərrikin dirsək valının fırlanmasının nominal tezliyi zamanı duracaqda və bütün işçi orqanların müəyyən edilmiş boş rejimində, səs-küy xüsusiyyətlərinin müəyyən edildiyi iş yerində maksimum səs səviyyəsinə uyğun rejimə təyin edilməlidir.
- Maksimum səs səviyyəsi və işçi orqanların müvafiq rejimi maşının bütün mümkün iş rejimlərində səs səviyyələrinin ardıcıl şəkildə ölçülməsi yolu ilə təyin edilir.
- 3.2.11. Oturacaqda təchiz edilmiş iş yerində səs-küy xüsusiyyətlərini təyin edərkən mikrofon membran mərkəzinin yerini dəyişməsi şəklində quraşdırılmalıdır:
- oturacağın bazis nöqtəsindən şaquli istiqamətdə 700 mm yuxarı;
  - a yarım bəndində göstərilmiş mövqe nöqtəsindən üfüqi istiqamətdə 150 mm irəli;
  - b yarım bəndində göstərilmiş mövqe nöqtəsindən üfüqi istiqamətdə 250 mm sağa.
- 3.2.12. Oturacaqda təchiz olunmamış və ayaq üstə işləmək üçün nəzərdə tutulmuş iş yerlərində mikrofon elə yerləşdirilməlidir ki, membran mərkəzi döşəmə və ya meydança səviyyəsindən 1600 mm hündürlükdə və operatorun və ya köməkçi işçinin sağ qulağından sağa üfüqi istiqamətdə 150 mm məsafədə olsun.
- 3.2.13. Mikrofonun əsas oxu şaquli şəkildə aşağıya doğru yönəldilməlidir.

3.2.14. K y l c nd  vaxt xarakteristikası «Yavař» olaraq t yin edilm lidir. D r c l rin vizual orta qiym ti  l  lm ř k miyy tin qiym ti kimi q bul edilir.

3.2.15. S s-k y x susiy tl ri  n azı    d f  t yin edilir. Bir n qt d  ayrı-ayrı  l m l rin n tic l ri arasındakı f r q s s s viyy si   n 1 dBA v  s s t zyiqi s viyy l ri   n 3 dB-d n  ox olarsa, t krar olaraq   qat  l m l r aparılır.

3.3. N tic l rin emalı v  r smil řdirilm si

3.3.1. Tam  d d  yuvarlaqlařdırılan     l m nin arifmetik orta qiym ti  l m l rin n tic si kimi q bul edilir.

3.3.2. Emal zamanı  l m l rin n tic sin  d z liřl r edilm lidir (mikrofonun tezlik reaksiyasına, mikrofonun y nl ndirm  x susiy tin , mane l rin s viyy sin  v  s.).

3.3.3. S s-k y x susiy tl rinin t yin edilm sinin d zg nl y  oktava tezlik zolaqlarında  l lm ř s s t zyiqi qiym tl ri  zr  s s s viyy sinin hesablanması (soraq  lav  2-y  bax) v  onun  l lm ř s s s viyy sinin qiym ti il  m qayis si yolu yoxlanılır. Uyğunsuzluq 2 dBA-dan  ox olmamalıdır.  ks halda  l m l r t krarlanmalıdır.

---

\* Oturacağın bazis n qt si oturacaq v  s yk n c yin orta x tl rinin k siřm  n qt sidir. Bazis n qt ni m  yyen etmək   n t nziml n n oturacaqlar orta m vq d  qurařdırılmalıdır.

3.3.4. İř yerl rində s s-k y x susiy tl rinin t yin edilm  n tic l ri  l m l rin protokolu řeklin  t qdim edilm lidir (m cburi  lav  3-  bax).



**Əlavə 1**  
(Məcburi)  
**Protokol forması**  
**köməkçi işçilər üçün operator oturacağında, döşəmədə və meydançada**  
**vibrasiya ölçüləri**

\_\_\_\_\_  
maşının adı və markası

1. İstehsalçı müəssisə \_\_\_\_\_  
2. İstehsalçı müəssisənin nömrələmə sistemi üzrə sıra nömrəsi \_\_\_\_\_

3. İşləmə müddəti, motosaatlar \_\_\_\_\_  
4. İş yerlərinin xüsusiyyəti \_\_\_\_\_  
5. Ölçmələrin aparıldığı yer \_\_\_\_\_  
6. Ölçmələrin aparıldığı tarix \_\_\_\_\_  
7. Sınaqları aparan təşkilat \_\_\_\_\_  
8. Ölçmələri aparan şəxslərin vəzifəsi, soyadı, adı, atasının adı \_\_\_\_\_

9. Təkər şinlərində hava təzyiqi, Pa:  
    ön \_\_\_\_\_  
    arxa \_\_\_\_\_  
10. Texnoloji əməliyyatın növü \_\_\_\_\_  
11. Hərəkət sürəti, km/saat \_\_\_\_\_  
12. Şinlərin protektorunun vəziyyəti \_\_\_\_\_  
13. Sahə relyefinin növü \_\_\_\_\_  
14. Ölçmə cihazlarının markası və modeli \_\_\_\_\_  
15. Yoxlama haqqında şəhadətnamə \_\_\_\_\_  
16. Ölçmə istiqamətinin tərkibi \_\_\_\_\_  
17. Vibrodəyişdiricinin quraşdırılma yeri \_\_\_\_\_  
18. Ölçmələrin nəticələri \_\_\_\_\_

№ s/n	Parametrin adı	Ölçü Vahidi	Ölçmələrin yeri və istiqaməti	Ölçü nömrəsi	Tezliklərin zolaqları. Hz	Parametrin qiyməti	Qeyd

**Əlavə 2**

(Soraq)

**Səs səviyyəsinin hesablanması**

Səs səviyyəsi  $L_A$ , dBA, aşağıdakı düstur üzrə hesablanır:

$$L_A = 10 \lg \sum_{i=1}^g 10^{0,1 L'_i}$$

burada  $L'_i$  – tezliklərin  $i$  zolağında, dB, səs təzyiqinin korreksiya edilmiş səviyyəsidir və  $L_i + K_{Ai}$  bərabərdir ( burada  $L_i$  – tezliklərin  $i$  oktava zolağında, dB, səs təzyiqinin səviyyəsidir)  $K_{Ai}$  – tezliklərin  $i$  zolağı, dB, üçün küyölçənin A xarakteristikası üzrə korreksiyaedici təshihdir (Cədvəl 1-ə bax).

Cədvəl 1

f, Hz	$K_{Ai}$ , dB	f, Hz	$K_{Ai}$ , dB
31,5	-39,5	1000	0
63	-26,2	2000	1,2
125	-16,1	4000	1
250	-8,6	8000	-1,1
500	-3,2		

Düstur (1) üzrə cəmləməni  $L'$ , dBA, səs təzyiqinin korreksiya edilmiş səviyyələrinin ardıcıl olaraq cüt-cüt toplanması ilə aşağıdakı düsturdan istifadə etməklə əvəz etmək olar.

$$L' = L'_{\max} + \Delta$$

burada  $\Delta$  nomogramla müəyyən edilən kəmiyyətdir (Şək. 1-ə bax);

$L'_{\max}$  – iki toplanmış (korreksiya edilmiş) səviyyədən maksimum səviyyədir;

$L'_{\min}$  – iki toplanmış (korreksiya edilmiş) səviyyədən minimal səviyyədir.

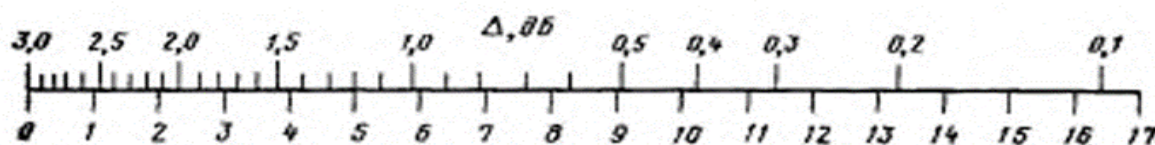

$(L'_{\max} - L'_{\min})$  dB.

Şəkil 1

Toplamını bu ardıcılıqla yerinə yetirmək tövsiyə olunur. Korreksiya edilmiş səs təzyiqi səviyyələri azalan qaydada bir sırada verilmişdir. Sonra bu sıradan olan birinci qiymət ikinci ilə, üçüncü qiymət dördüncü ilə, beşinci qiymət altıncı ilə və s. düstur (2) üzrə cüt-cüt toplanır (Şək. 2-yə bax).

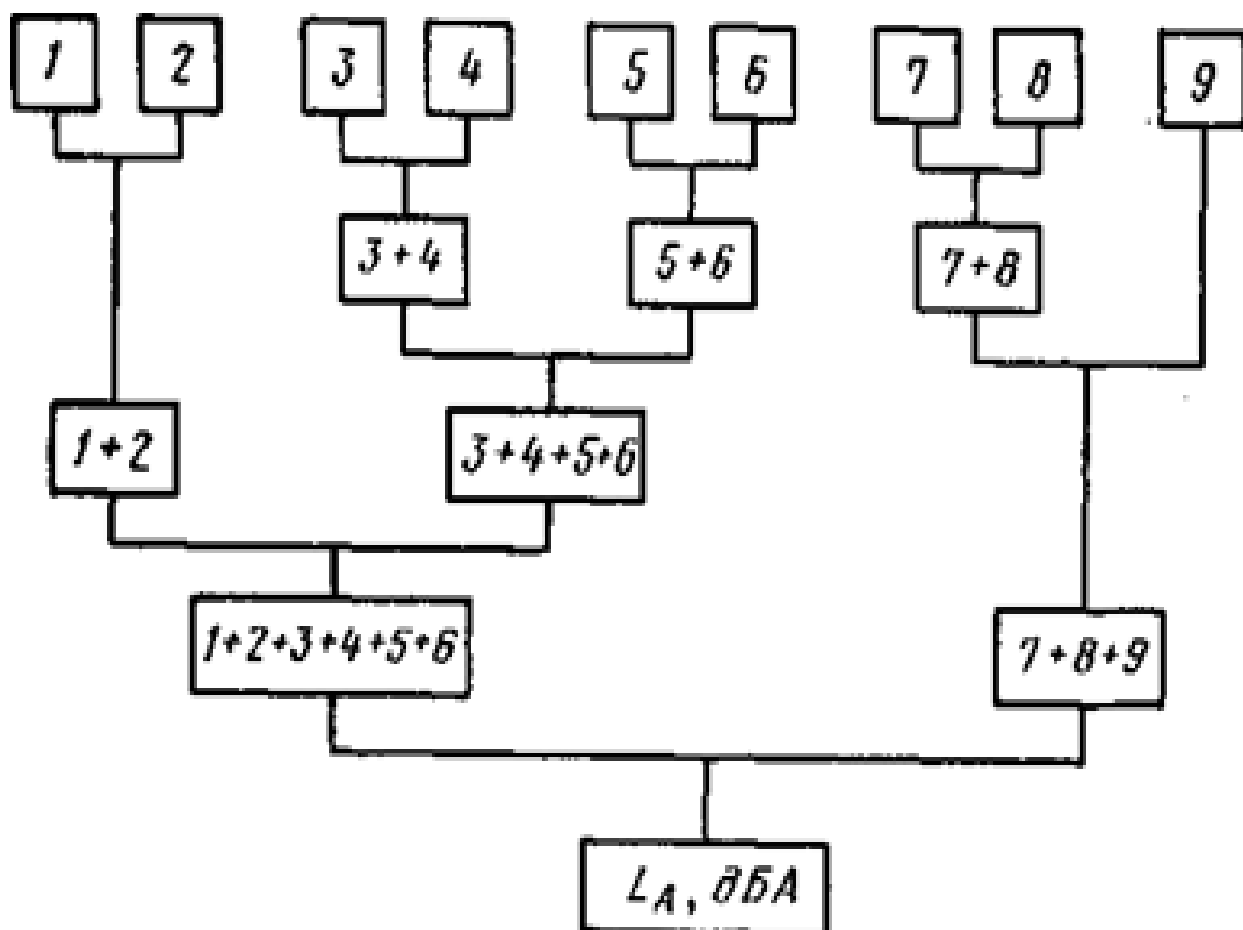

Şəkil 2

Hesablama nümunəsi

ÖQK-6 özügedən qarğıdalıyıqan kombaynın iş yerində olan, ölçmələr nəticəsində əldə edilmiş səs-küy xüsusiyyətləri 2-ci cədvəldə göstərilmişdir.

Cədvəl 2

Səs səviyyəsi, dBA	Orta həndəsi tezlikli oktava zolaqlarında səs təzyiqi səviyyələri, dB. Hz								
	31,5	63	123	230	300	1000	2000	4000	8000
84	108	93	94	84	84	76	72	71	67

Cədvəl 1-ə uyğun olaraq A xarakteristikası üzrə düzəliş edildikdən sonra Cədvəl 3-də göstərilən səs təzyiqi səviyyələrini əldə edirik.

Cədvəl 3

Orta həndəsi tezlikli oktava zolaqlarında səs təzyiqi səviyyələri, dB. Hz								
31,5	63	125	250	500	1000	2000	4000	8000
68,5	66,8	74,9	74,4	80,8	75	73,2	72	65,9

Korreksiya edilmiş səs təzyiqi səviyyələrini azalan ardıcılıqla düzürük və onları Şəkil 2-də göstərilən diaqramı uyğun olaraq cüt-cüt toplayırıq.

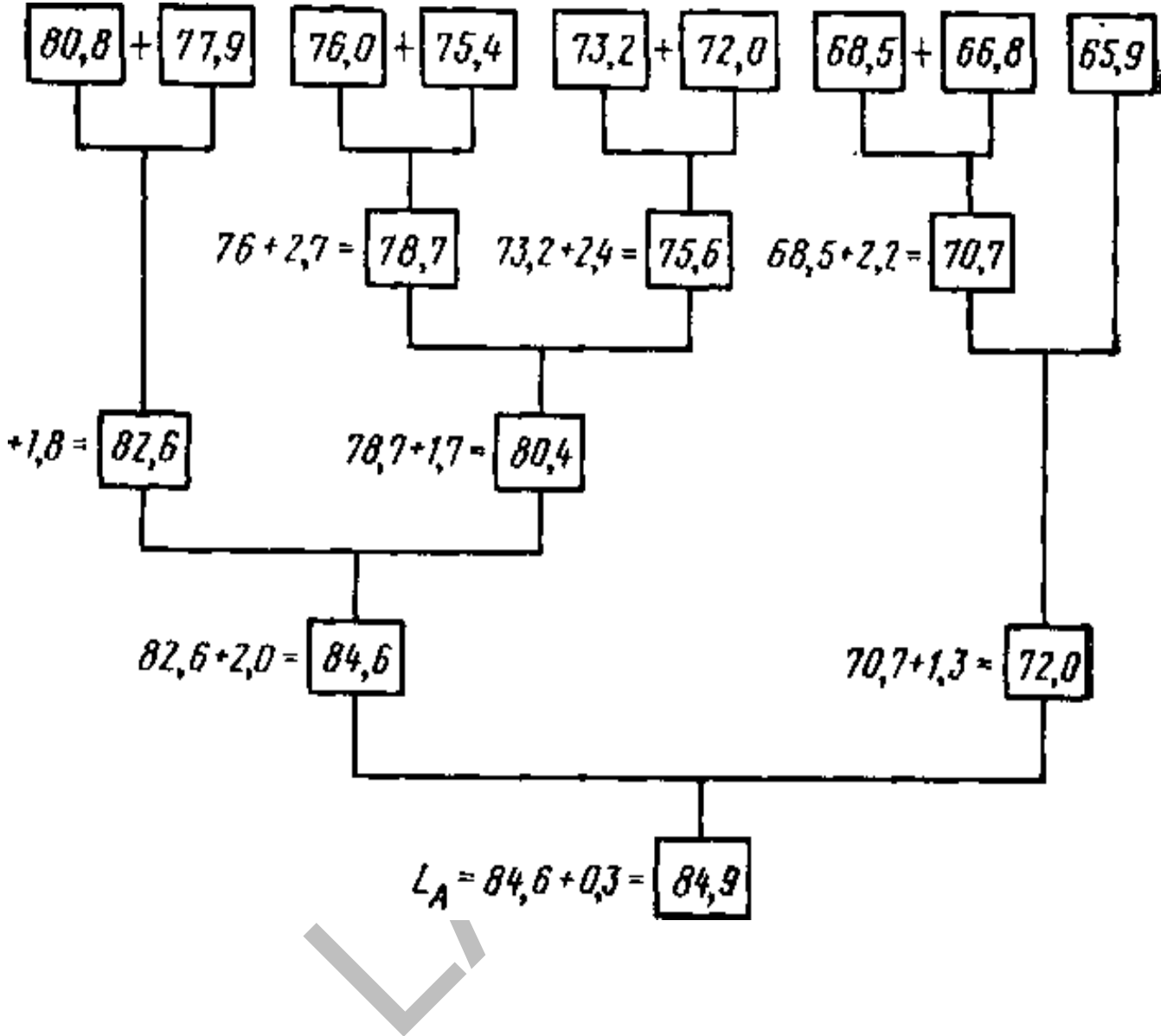

Şəkil 3

Nəticədə səs hesablamə səviyyəsini əldə edirik  $L_A=84,9$  dBA. (Şək. 3-ə bax). Ölçülmüş səs səviyyəsinin qiyməti ilə uyğunsuzluq  $0,9$  dBA təşkil edir ki, bu da bu standartın 3.3.3-cü bəndinin tələbinə uyğundur.

**Əlavə 3**  
(Məcburi)  
**Protokol forması**

**iş yerlərində səs-küy parametrlərinin ölçülməsi**

\_\_\_\_\_

maşının adı və markası

1. İstehsalçı müəssisə \_\_\_\_\_
2. İstehsalçı müəssisənin nömrələmə sistemi üzrə sıra nömrəsi, buraxılma tarixi \_\_\_\_\_
3. Mühərrikin nömrəsi və istehsalçı müəssisənin nömrələmə sistemi üzrə sıra nömrəsi \_\_\_\_\_
4. Dirsək valının nominal tezliyi \_\_\_\_\_
5. İşləmə müddəti, motosaatlar \_\_\_\_\_
6. İş yerlərinin xüsusiyyəti \_\_\_\_\_
7. Ölçmələrin aparıldığı yer \_\_\_\_\_
8. Ölçmələrin aparıldığı tarix \_\_\_\_\_
9. Ölçmələri aparən təşkilat \_\_\_\_\_
10. Ölçmələri aparən şəxslərin vəzifəsi, soyadı, adı, atasının adı \_\_\_\_\_

11. Sınaq meydançasının xüsusiyyəti \_\_\_\_\_
12. Meteoroloji şərait:  
havanın nisbi rütubətliyi, % \_\_\_\_\_  
atmosfer təzyiqi, Pa \_\_\_\_\_  
temperatur, °C \_\_\_\_\_  
küləyin sürəti, m/s \_\_\_\_\_
13. Ölçmə vasitələri

Adı	Tipi	İstehsalçı müəssisənin nömrələmə sistemi üzrə sıra nömrəsi	İstehsalçı müəssisə	Xəta	Son yoxlamanın keçirilmə tarixi
1. Küyölçən 2. Mikrofon 3. Süzgeçlər 4. Kalibrləmə üçün cihazlar 5. Müxtəlif					

14. Ölçmələr zamanı mühərrikin dirsək valının fırlanma tezliyi,  $c^{-1}$  \_\_\_\_\_

15. Səs-küy xüsusiyyətlərinin təyin edilməsi üçün maşının işçi orqanının iş rejiminin seçilməsi

Maşının işçi orqanının iş rejimi						
Səs səviyyəsi, dBA						

16. Ölçmə nöqtələrinin yerləşdiyi yer və nömrələnməsi (eskiz) \_\_\_\_\_

17. Ölçmələrin nəticələri, səs səviyyələrinin hesablama qiymətləri

Ölçmə nöqtəsinin nömrəsi	Ölçü nömrəsi	Ölçülmüş səs səviyyəsi, dBA	Orta həndəsi tezlikli oktava zolaqlarında səs təzyiqi səviyyələri, dB. Hz								Səsin hesablama səviyyəsi, dBA	
			31,3	63	123	230	300	1000	2000	4000		8000
	Maneələrin səviyyələri											
	1											
1	2											
	3											
	Orta səviyyə											
	Maneələrin səviyyələri											
	1											
2	2											
	3											
	Orta səviyyə											

18. Rəy \_\_\_\_\_

Ölçmələri aparmış şəxslərin imzaları

\_\_\_\_\_

---

ICS 13.160 ; 65.060

Açar sözlər: Səs-küy, vibrasiya, ölçmə, cihaz, səs səviyyəsi, özügedən kənd təsərrüfatı maşınları, operator, ölçmə nöqtəsi

---

LAHİTƏ



Rəsmi nəşr  
“Azərbaycan Standartlaşdırma İnstitutu”  
publik hüquqi şəxs  
**AZS ГОСТ 12.4.095—2024**  
**Əməyin mühafizəsi standartları sistemi.**  
**Özügedən kənd təsərrüfatı maşınları**  
**Vibrasiya və səs-küy xüsusiyyətlərinin təyin edilmə üsulları**